



PORTER
PIAGGIO **NP6**
THE CITY TRUCK





PERFORMANCES EXTRALARGES POUR UNE PETITE TAILLE

Conçu pour exceller dans le transport de marchandises sur courtes distances, le **Porter NP6** est le véhicule utilitaire idéal pour se déplacer en **milieu urbain**, toujours plus congestionné et régulé par de strictes restrictions anti-pollution. Grâce à sa configuration, le Porter NP6 se distingue de ses concurrents étant le seul à garantir à **la fois charge utile maximale, encombrements réduits, grande maniabilité et moteurs Eco-Friendly**.

La possibilité d'associer des versions à empattement court ou long à un essieu arrière à roues simples ou jumelées confère au Porter NP6 un **haut potentiel d'équipement**, lui permettant de supporter de multiples applications pour des performances en mesure de satisfaire les exigences professionnelles les plus élevées. Le Porter NP6 interprète au mieux un concept de produit visant à **maximiser l'efficacité tant en termes de performances** (par ex. rapport record entre charge utile/empreinte au sol) **qu'en termes économiques** (TCO le plus bas de la catégorie en raison de l'avantage au moment de l'achat et des coûts d'exploitation particulièrement bas). Tout cela fait du Porter NP6 **la solution idéale pour ceux qui travaillent principalement en ville**, qu'il s'agisse de clients clés, de petites et moyennes entreprises ou de professionnels et artisans.

CONÇU POUR SE DÉMARQUER: CARACTÉRISTIQUES GAGNANTES



COMPACTITÉ ÉLEVÉE ET ENCOMBREMENTS RÉDUITS

Largeur cabine
contenue: seulement **1.640 mm**.
Longueur minimale de 4.215 mm⁽¹⁾ pour
une empreinte au sol inférieure à 7 m².



CHARGE EXCEPTIONNELLE ET EFFICACITÉ MAXIMALE

Jusqu'à **1,6 t** de charge au châssis⁽²⁾
sur une valeur de **2,8t** de PTAC pour
des performances maximales de plus
de 200 Kg de chargement par m².



MOTEURS ÉCOCOMPATIBLES

Réduction des coûts du carburant
par rapport à un moteur à essence,
autonomie plus longue grâce au
deuxième réservoir et accès plus
facile au centre-ville.



COÛT TOTAL DE POSSESSION COMPÉTITIF

-30%⁽³⁾ par rapport à la moyenne de la
catégorie N1. Avantages économiques non
seulement en phase d'achat, mais aussi en
termes de coûts d'entretien pendant tout le
cycle de vie du véhicule.



HAUTE FLEXIBILITÉ DE PERSONNALISATION

Gamme optimisée et association de
châssis et empattements en mesure
de supporter des équipements aux
performances optimales,
jusqu'à **1.800 mm**⁽⁴⁾ de largeur et
3.550 mm⁽⁵⁾ de longueur.



VASTE GAMME POUR TOUTES LES EXIGENCES

Plus de **1.100** versions disponibles
pour satisfaire tout profil de mission
professionnelle en ville.

(1) Version plateau fixe SW L1 -(2) Version châssis TW LR GPL -(3) Estimation en considération d'une vie utile de 5 ans et un parcours annuel de 15 000 km (mission urbaine). Par rapport à la moyenne de la concurrence avec PTAC de 3,5 t et moteur turbo Diesel de cylindrée >= 2,0 l -(4) Version Châssis TW -(5) Version TW L2 LR GNV, dans l'hypothèse de chargement distribué uniformément.

UNE CONFIGURATION CONÇUE ET DÉVELOPPÉE POUR LA VILLE



CABINE SEMI-AVANCÉE

Grâce à ses dimensions compactes (**seulement 1.640 mm de largeur**), la cabine semi-avancée assure une plus grande maniabilité dans les centres-villes, permettant au véhicule d'accomplir son travail même dans les espaces les plus restreints. La cabine du Porter NP6 est déjà conforme aux exigences de sécurité passive en cas de choc frontal prévues par les normes ECE R94 et R137 de 2024.



GAMME FLEXIBLE

La possibilité d'associer des versions à empattement court ou long à un essieu arrière à roues simples ou jumelées confère au Porter NP6 un haut **potentiel d'équipement**. En outre, les deux différents rapports de pont optimisent les consommations dans les divers profils d'utilisation et facilitent le travail sur les pentes accentuées en augmentant la capacité de démarrage en côte.



CONFIGURATION PROFESSIONNELLE

Le châssis robuste à longerons en acier à haute résistance et section rectangulaire, associé à la suspension arrière à ressorts paraboliques deux lames, garantit les meilleures **performances** de sa catégorie en termes de **charge utile**, atteignant une valeur de 1,6 t(1) de charge au châssis sur la version PTAC 2,8 t. Grâce à la **propulsion arrière**, la charge produit de l'adhérence sur les roues motrices et assure une excellente tenue de route. En outre, pour assurer la plus grande polyvalence d'équipement, la **prédisposition de prise de force a été mise au point tant au niveau du moteur que de la boîte de vitesses**, en mesure de prélever jusqu'à 16 kW.

(1) Version châssis TW LR GPL



OPTIMISATION DES ESPACES

Grâce aux **dimensions réduites** de la cabine, le Porter NP6 garantit une **surface de chargement incroyablement étendue**, assurant la maximisation des zones destinées au chargement (jusqu'à 60% de l'empreinte au sol du véhicule) avec un minimum d'encombrement.



MOTORISATION EURO 6D FINAL

Positionné longitudinalement sous la cabine, le moteur du Porter NP6 a une cylindrée de 1 500 cm³, une architecture à 4 cylindres en ligne avec distribution à double arbre à cames en tête et injection électronique indirecte. Disponible en option **Short et Long Range**, en fonction de la largeur du champ d'action de la mission.

COMPACT,
PERFORMANT,
ECO-FRIENDLY.



GAMME COMPLÈTE

PRÊT A PARTIR

Des versions prêtes à l'emploi capables d'assister immédiatement le travail de tous les professionnels qui ont besoin de véhicules déjà équipés de benne fixe ou basculante.



PLATEAU FIXE

Extraordinairement maniable grâce à sa silhouette fine et compacte, le **Porter NP6 plateau fixe** est la solution de transport idéale pour tous les professionnels qui ont besoin d'un vaste espace de chargement facilement accessible.

BENNE BASCULANTE

Développé sur la base du plateau fixe, le **Porter NP6 à benne basculante** facilite le transport et le déchargement des matériaux en vrac grâce au système pratique de basculement arrière.



SUR MESURE POUR VOTRE ENTREPRISE



CHÂSSIS

Le **Porter NP6 châssis** représente une solide base de départ pour des transformations aux performances extraordinaires. En associant les différentes solutions d'empattement court ou long à l'essieu arrière à roues simples ou jumelées, il est possible de créer des équipements qui se distinguent par leurs excellentes performances et leur grande efficacité grâce à l'espace réduit qu'ils occupent.

CHAQUE MODÈLE EST DISPONIBLE EN

4 EMPATTEMENTS

Pas moins de quatre architectures de véhicule associant les versions à empattement court ou long à l'essieu arrière à roues simples ou jumelées.

ROUES SIMPLES



2.650 mm



3.070 mm

ROUES JUMELÉES



3.000 mm



3.250 mm

2 MOTORISATIONS

Efficacité et puissance dans une gamme entièrement écologique grâce aux deux motorisations à propulsion combinée.



ESSENCE + GPL



ESSENCE + MÉTHANE

2 VERSIONS

SHORT RANGE

POUR UNE MISSION ESSENTIELLEMENT EN VILLE

LONG RANGE

POUR TRAVAILLER FRÉQUEMMENT MÊME HORS AGGLOMÉRATION

4 NIVEAUX D'ÉQUIPEMENT

La flexibilité du Porter NP6 est également évidente en termes d'équipements : quatre options disponibles afin de trouver l'équipement du véhicule qui répond le mieux aux exigences de travail et au niveau de confort souhaité par le client.

RAPPORT DE PONT STANDARD



PRO



TOP

RAPPORT DE PONT RÉDUIT



HD PRO



HD TOP

5 COULEURS



SAPPHIRE BLUE



AMBER ORANGE



GARNET RED



BASALT GREY



PLASTER WHITE

DEUX MOTORISATIONS DISTINCTES

Le Porter NP6 offre une **gamme totalement écologique** grâce à ses moteurs à propulsion exclusivement combinée (Essence + GPL/GNV).

Le choix **VERT** constitue non seulement des avantages tangibles pour le client en termes de réduction des coûts de carburant, mais aussi une approche plus proche des dernières exigences de travail dans le contexte urbain, toujours davantage sujettes à restrictions anti-pollution.

4 temps cycle d'Otto, 4 cylindres en ligne longitudinale, cylindrée 1,5 l, distribution à 16 soupapes avec double arbre à cames en tête entraîné par chaîne, double variateur de phase sur l'admission et l'échappement, bloc-moteur et culasse en alliage d'aluminium, Euro 6D-Final.

Carburant	Essence + GPL	Essence + GNV
Cylindrée	1.498 cm ³	
Alésage et course mm	74 x 87,1	
Puissance maximale (kW@tr/min) ¹	75 @ 6.000	68 @ 6.000
Couple maximum (Nm@tr/min) ¹	132 @ 4.500	118 @ 4.500
Puissance maximale (kW@tr/min) ²	78 @ 6.000	
Couple maximum (Nm@tr/min) ²	136 @ 4.500	

(1) Puissance et couple maximum en référence au fonctionnement au GPL/GNV
(2) Puissance et couple maximum en référence au fonctionnement à l'essence



GPL

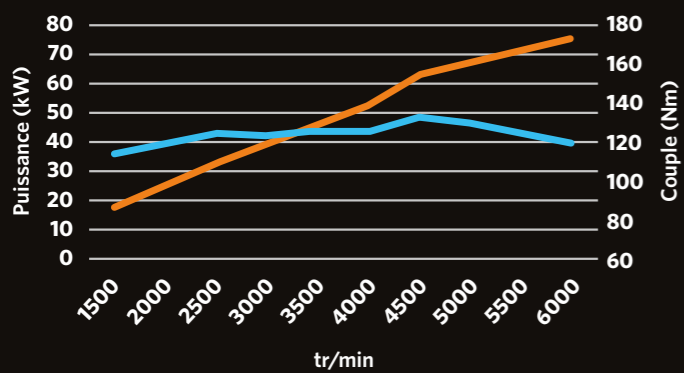

MÉTHANE

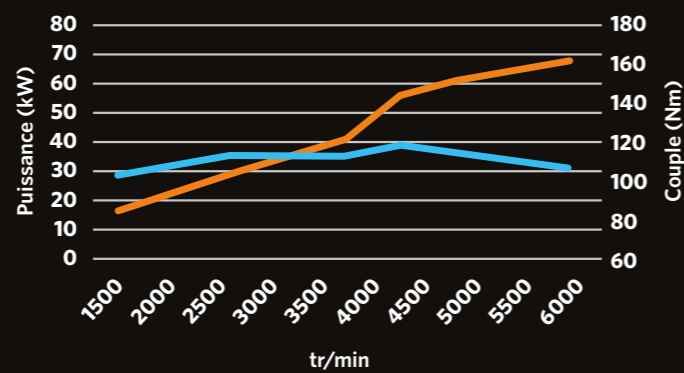

CHOISISSEZ EN FONCTION DE VOTRE CHAMP D'ACTION

SHORT RANGE POUR UNE MISSION ESSENTIELLEMENT EN VILLE

Les versions Short Range sont alimentées par un moteur associé à un système GPL ou GNV afin d'assurer une autonomie en carburant vert calibrée aux besoins de l'utilisation quotidienne dans le **périmètre urbain**.

LONG RANGE POUR TRAVAILLER FRÉQUEMMENT MÊME HORS AGGLOMÉRATION

Les versions Long Range disposent d'un système GPL ou GNV doté d'une plus grande autonomie en carburant vert et une plus grande charge, afin de répondre au mieux aux besoins des **travaux à champ d'action plus large**.

GPL

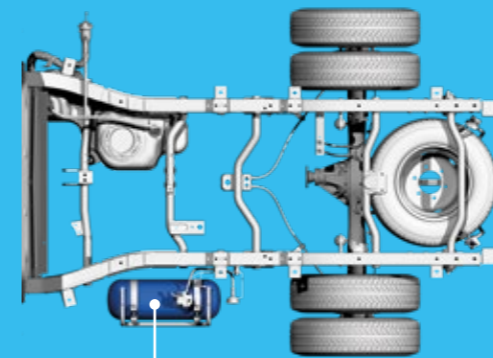

1x15 l

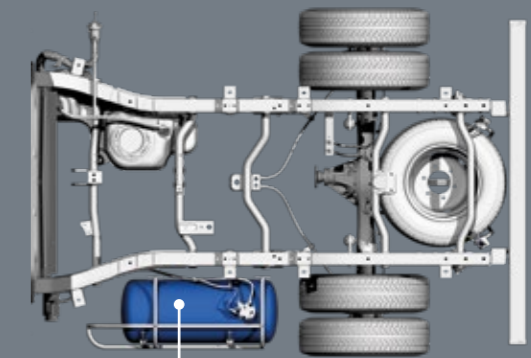

1x55 l

MÉTHANE

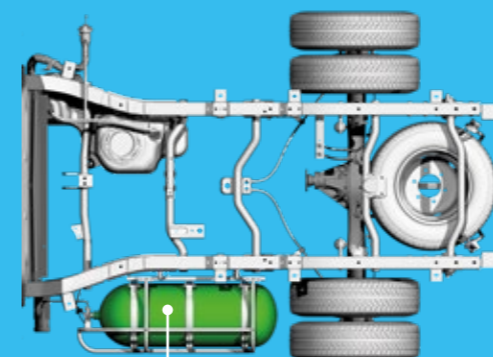

1x55 l

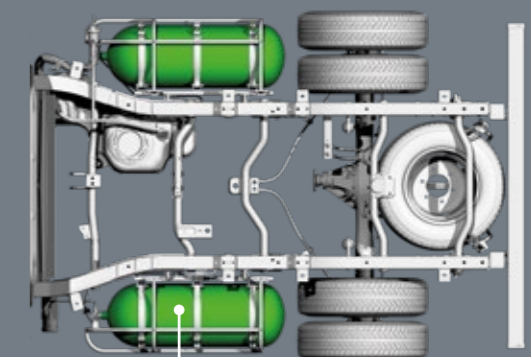

2x55 l

Exemple sur modèle châssis roues jumelées empattement 3.000 mm

SYSTÈMES DE SÉCURITÉ

À bord du Porter NP6 le **travail est sûr et confortable**. Les fonctions modernes d'aide à la conduite assistent le conducteur lors des manoeuvres et optimisent les performances du véhicule.



CORRECTEUR ÉLECTRONIQUE DE TRAJECTOIRE

Ce dernier agit lors d'un dérapage pour rétablir la trajectoire du véhicule.



ANTIPATINAGE

Empêche le patinage des roues motrices du véhicule en phase d'accélération.



ASSISTANCE AU FREINAGE D'URGENCE

Elle a pour but de générer la puissance de freinage maximale disponible, en cas de pression insuffisante sur la pédale de frein.



ECALL

Système de sécurité qui déclenche automatiquement un appel permettant de recevoir rapidement l'assistance routière dans toute l'Europe.



DISPOSITIF ANTI-LOUVOIEMENT DE LA REMORQUE

Permet de prévenir les embardées dues aux oscillations verticales provoquées par la présence d'une remorque lors du freinage, du braquage ou en raison de vents latéraux. Le système rétablit la stabilité du véhicule grâce à deux actions:

- Actionnement d'une force de freinage asymétrique qui permet de contrecarrer le mouvement d'embarquée;
- Réduction de la vitesse sous un seuil critique.

SYSTÈME ANTI-BLOCAGE DES ROUES

Évite le blocage des roues du véhicule, garantissant la conduite et réduisant les distances de freinage.



RÉPARTITEUR ÉLECTRONIQUE DE FREINAGE

Module le freinage, empêchant l'embarquée due au blocage éventuel des roues les moins chargées.



SYSTÈME DE CONTRÔLE DE LA TRACTION

Reconnaît une différence de vitesse entre les deux roues motrices et applique la force de freinage sur la roue qui a la plus grande vitesse.



ACTIVE ROLL-OVER PREVENTION

Reconnaît un renversement imminent et applique une force de freinage de manière sélective sur les roues pour repositionner le véhicule de manière stable.

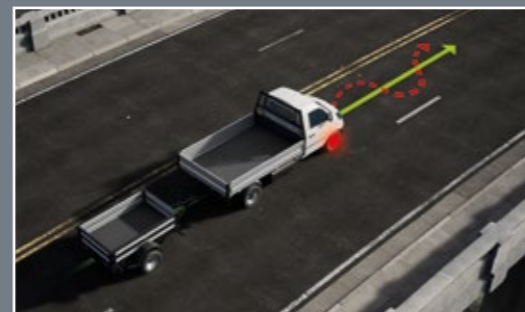

ÉQUIPEMENTS

Afin de répondre au mieux aux besoins spécifiques, le Porter NP6 est disponible en quatre niveaux d'équipement qui comprennent, outre les accessoires modernes de série, une large gamme de dispositifs destinés à améliorer la qualité de vie à bord et les fonctions du véhicule.

	RAPPORT DE PONT STANDARD		RAPPORT DE PONT RÉDUIT	
	PRO	TOP	HD PRO	HD TOP
Direction assistée électrique	•	•	•	•
Hill holder	•	•	•	•
Lève-vitres électriques	•	•	•	•
Ouverture des portes centralisée	•	•	•	•
Prise de recharge USB	•	•	•	•
Rangement à lunettes	•	•	•	•
Interface équipementiers	•	•	•	•
Suspensions arrière à lames paraboliques	•	•	•	•
Airbag conducteur	•	•	•	•
ABS, ESC, EBD, ASR	•	•	•	•
eCall (appel automatique d'urgence)	•	•	•	•
Antidémarrage	•	•	•	•
Capteur de pluie et crépusculaire	•	•	•	•
Kit anti-crevaison (1)	•	•	•	•
Prédisposition prise de force sur la boîte de vitesses	•	•	•	•
Réglage électrique des phares	•	•	•	•
Prise électrique 12 V	•	•	•	•
Autoradio DAB + Bluetooth	•	•	•	•
Airbag passager	•	•	•	•
Climatisation manuelle	-	•	-	•
Rétroviseurs extérieurs chauffants, rabattables, à réglage électrique	-	•	-	•
Pare-chocs en teinte carrosserie	-	•	-	•
Feux antibrouillard	■	•	•	•
Rapport de pont réduit	-	-	•	•

(•) de série (-) non disponible (■) disponible en tant qu'accessoire auprès du concessionnaire

(1) roue de secours disponible uniquement en accessoire

Grâce au rapport de pont réduit, les versions **HD Pro** et **HD Top** permettent d'effectuer facilement les travaux les plus lourds sur pentes accentuées, garantissant une optimisation significative des consommations, de la conduite et de la capacité à monter les pentes.

BIENVENUE À BORD



TOUT À PORTÉE DE MAIN

VIDE-POCHES ET RANGEMENT À LUNETTES

CONFORT EN CABINE

LA POSITION DE CONDUITE ERGONOMIQUE, GRÂCE À LA HAUTEUR CORRECTE DES SIÈGES ET AU VOLANT COMPACT, GARANTIT UNE GRANDE VISIBILITÉ IMMÉDIATE, SIMPLIFIANT LA CONDUITE ET LE STATIONNEMENT.



COMMODITÉ APPARENTE

TAPIS SUPPORT TÉLÉPHONE PORTABLE AVEC PRISE DE RECHARGE USB



FONCTIONNALITÉS ET CONFORT D'UTILISATION

CONSOLE CENTRALE AVEC RADIO DAB + BLUETOOTH ET COMMANDES DU SYSTÈME DE CLIMATISATION



TOUT EST SOUS CONTRÔLE

TABLEAU DE BORD INTUITIF



RÉTROVISEURS LATÉRAUX

AVEC FONCTION DE DÉSEMBUAGE, À RÉGLABLE ET INCLINAISON ÉLECTRIQUES



GROUPE COMMANDES ÉLECTRONIQUES

BOUTON DE COMMANDE POUR L'ACTIONNEMENT DU BASCULEMENT DE LA BENNE



PLATEAU FIXE

Conçu pour laisser place au travail, le Porter NP6 plateau fixe est la version idéale pour ceux qui ont besoin d'un **compartiment de chargement pleinement exploitable et aux performances extraordinaires** (jusqu'à 1440 kg de charge utile). Les charges lourdes et saillantes ne sont pas un problème: l'accès facile à la zone de chargement et les systèmes de fixation pratiques rendent le transport simple et sûr.

ESSENCE + GPL

CHAMP D'ACTION	VERSION ROUES SIMPLES					
	SHORT RANGE	LONG RANGE	SHORT RANGE	LONG RANGE	SHORT RANGE	LONG RANGE
EMPATTEMENT (mm)	2.650		3.070			
DIMENSIONS (long. x larg. x h.) (mm)	4.215 x 1.680 x 1.840		4.545 x 1.680 x 1.840		4.815 x 1.680 x 1.840	
DIM. BENNE (long. x larg.) (mm)	2.200 x 1.680		2.530 x 1.680		2.800 x 1.680	
PTAC (kg)	2.260		2.260	2.400	2.260	2.400
CHARGE UTILE (kg)	1.070	1.045	1.000	1.115	975	1.090

CHAMP D'ACTION	VERSION ROUES JUMELÉES				
	SHORT RANGE	LONG RANGE	SHORT RANGE	SHORT RANGE	LONG RANGE
EMPATTEMENT (mm)	3.000		3.250		
DIMENSIONS (long. x larg. x h.) (mm)	4.545 x 1.800 x 1.840		4.815 x 1.800 x 1.840		5.095 x 1.800 x 1.840
DIM. BENNE (long. x larg.) (mm)	2.530 x 1.800		2.800 x 1.800 ⁽¹⁾		3.080 x 1.800
PTAC (kg)	2.520	2.800	2.520	2.520	2.800
CHARGE UTILE (kg)	1.195	1.440	1.155	1.150	1.395

(1) Disponible uniquement dans les versions Short Range

OFFRE D'AVANTAGE D'ESPACE À VOTRE CHARGEMENT

HAUTEUR DU SEUIL DE CHARGEMENT **800 MM**

RIDELLES EN ALLIAGE D'ALUMINIUM OUVRABLES SUR TROIS CÔTÉS

PLATE-FORME DE CHARGEMENT **PLANE ET RÉGULIÈRE**

JUSQU'À **4** PALETTES EPAL

BENNE DE LONGUEUR **STANDARD OU ALLONGÉE**

ESSENCE + MÉTHANE

CHAMP D'ACTION	VERSION ROUES SIMPLES					
	SHORT RANGE	LONG RANGE	SHORT RANGE	LONG RANGE	SHORT RANGE	LONG RANGE
EMPATTEMENT (mm)	2.650		3.070			
DIMENSIONS (long. x larg. x h.) (mm)	4.215 x 1.680 x 1.840		4.545 x 1.680 x 1.840		4.815 x 1.680 x 1.840	
DIM. BENNE (long. x larg.) (mm)	2.200 x 1.680		2.530 x 1.680		2.800 x 1.680	
PTAC (kg)	2.260		2.260	2.400	2.260	2.400
CHARGE UTILE (kg)	1.055	990	980	1.060	950	1.035

CHAMP D'ACTION	VERSION ROUES JUMELÉES				
	SHORT RANGE	LONG RANGE	SHORT RANGE	SHORT RANGE	LONG RANGE
EMPATTEMENT (mm)	3.000		3.250		
DIMENSIONS (long. x larg. x h.) (mm)	4.545 x 1.800 x 1.840		4.815 x 1.800 x 1.840		5.095 x 1.800 x 1.840
DIM. BENNE (long. x larg.) (mm)	2.530 x 1.800		2.800 x 1.800 ⁽¹⁾		3.080 x 1.800
PTAC (kg)	2.520	2.800	2.520	2.520	2.800
CHARGE UTILE (kg)	1.135	1.335	1.100	1.090	1.290

(1) Disponible uniquement dans les versions Short Range



BENNE BASCULANTE

La version benne basculante associe les avantages de la structure du plateau à la **commodité du système de basculement à angle maximum de 45°**. Idéal pour le **transport et le déchargement des marchandises en vrac et des matériaux lourds**, il s'agit notamment du véhicule qui répond le mieux aux besoins des petites et moyennes entreprises travaillant dans le secteur de la construction.

ESSENCE + GPL

CHAMP D'ACTION	VERSION ROUES SIMPLES			
	SHORT RANGE	LONG RANGE	SHORT RANGE	LONG RANGE
EMPATTEMENT (mm)	2.650		3.070	
DIMENSIONS (long. x larg. x h.) (mm)	4.215 x 1.680 x 1.840		4.815 x 1.680 x 1.840	
DIM. BENNE (long. x larg.) (mm)	2.200 x 1.680		2.800 x 1.680	
PTAC (kg)	2.260		2.260	2.400
CHARGE UTILE (kg)	975	955	885	1.000

CHAMP D'ACTION	VERSION ROUES JUMELÉES				
	SHORT RANGE	LONG RANGE	SHORT RANGE	SHORT RANGE	LONG RANGE
EMPATTEMENT (mm)	3.000		3.250		
DIMENSIONS (long. x larg. x h.) (mm)	4.545 x 1.800 x 1.840		4.815 x 1.800 x 1.840		5.095 x 1.800 x 1.840
DIM. BENNE (long. x larg.) (mm)	2.530 x 1.800		2.800 x 1.800 ⁽¹⁾		3.080 x 1.800
PTAC (kg)	2.520	2.800	2.520	2.520	2.800
CHARGE UTILE (kg)	1.100	1.345	1.070	1.050	1.300

(1) Disponible uniquement dans les versions Short Range

SIMPLIFIE LES OPÉRATIONS DE DÉCHARGEMENT

GRILLE DE SÉPARATION CABINE DE SÉRIE

RIDELLES EN ALLIAGE OUVRABLES SUR TROIS CÔTÉS

PLATE-FORME DE CHARGEMENT PLANE ET RÉGULIÈRE

SYSTÈME DE BASCULEMENT ÉLECTROHYDRAULIQUE



ESSENCE + MÉTHANE

CHAMP D'ACTION	VERSION ROUES SIMPLES			
	SHORT RANGE	LONG RANGE	SHORT RANGE	LONG RANGE
EMPATTEMENT (mm)	2.650		3.070	
DIMENSIONS (long. x larg. x h.) (mm)	4.215 x 1.680 x 1.840		4.815 x 1.680 x 1.840	
DIM. BENNE (long. x larg.) (mm)	2.200 x 1.680		2.800 x 1.680	
PTAC (kg)	2.260		2.260	2.400
CHARGE UTILE (kg)	955	895	860	945

CHAMP D'ACTION	VERSION ROUES JUMELÉES				
	SHORT RANGE	LONG RANGE	SHORT RANGE	SHORT RANGE	LONG RANGE
EMPATTEMENT (mm)	3.000		3.250		
DIMENSIONS (long. x larg. x h.) (mm)	4.545 x 1.800 x 1.840		4.815 x 1.800 x 1.840		5.095 x 1.800 x 1.840
DIM. BENNE (long. x larg.) (mm)	2.530 x 1.800		2.800 x 1.800 ⁽¹⁾		3.080 x 1.800
PTAC (kg)	2.520	2.800	2.520	2.520	2.800
CHARGE UTILE (kg)	1.040	1.245	1.010	995	1.195

(1) Disponible uniquement dans les versions Short Range

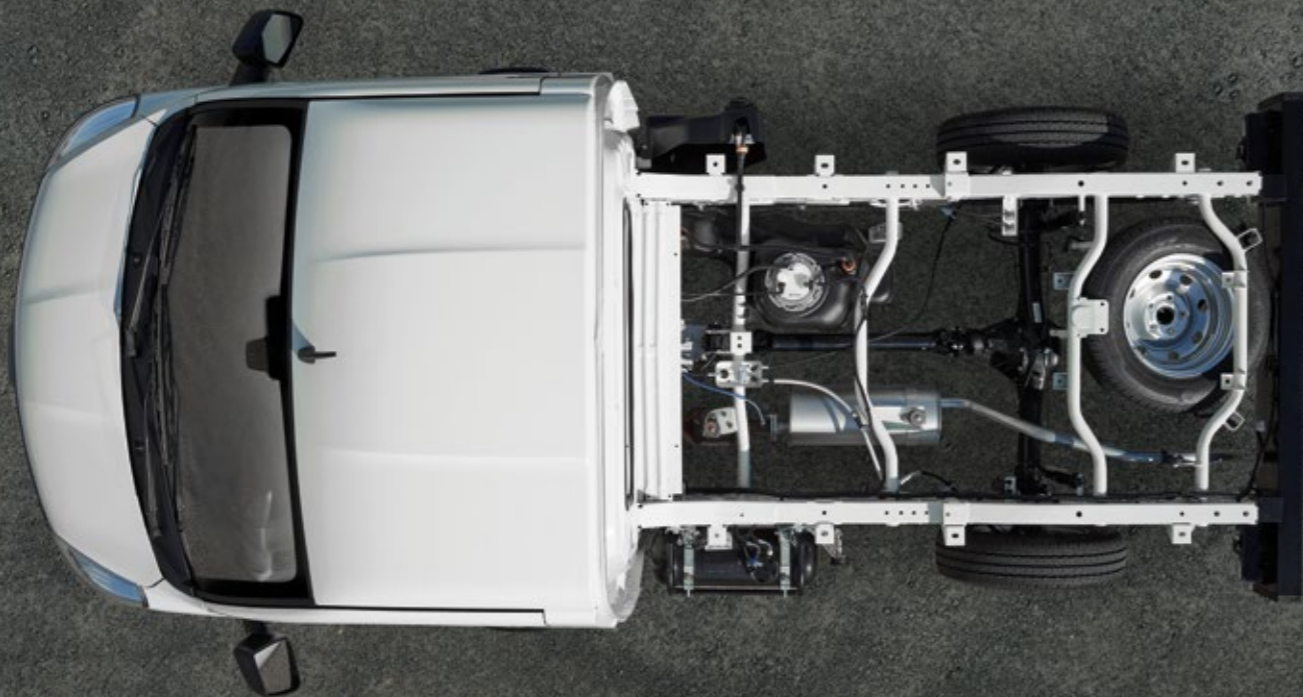

PROFESSIONNEL DES TRANSFORMATIONS



RÉSISTANCE

Fixation renforcée de la cabine sur les longerons

PERFORMANCES

Châssis à longerons en acier à haute résistance et section rectangulaire de dimensions maximales 237 x 65 mm

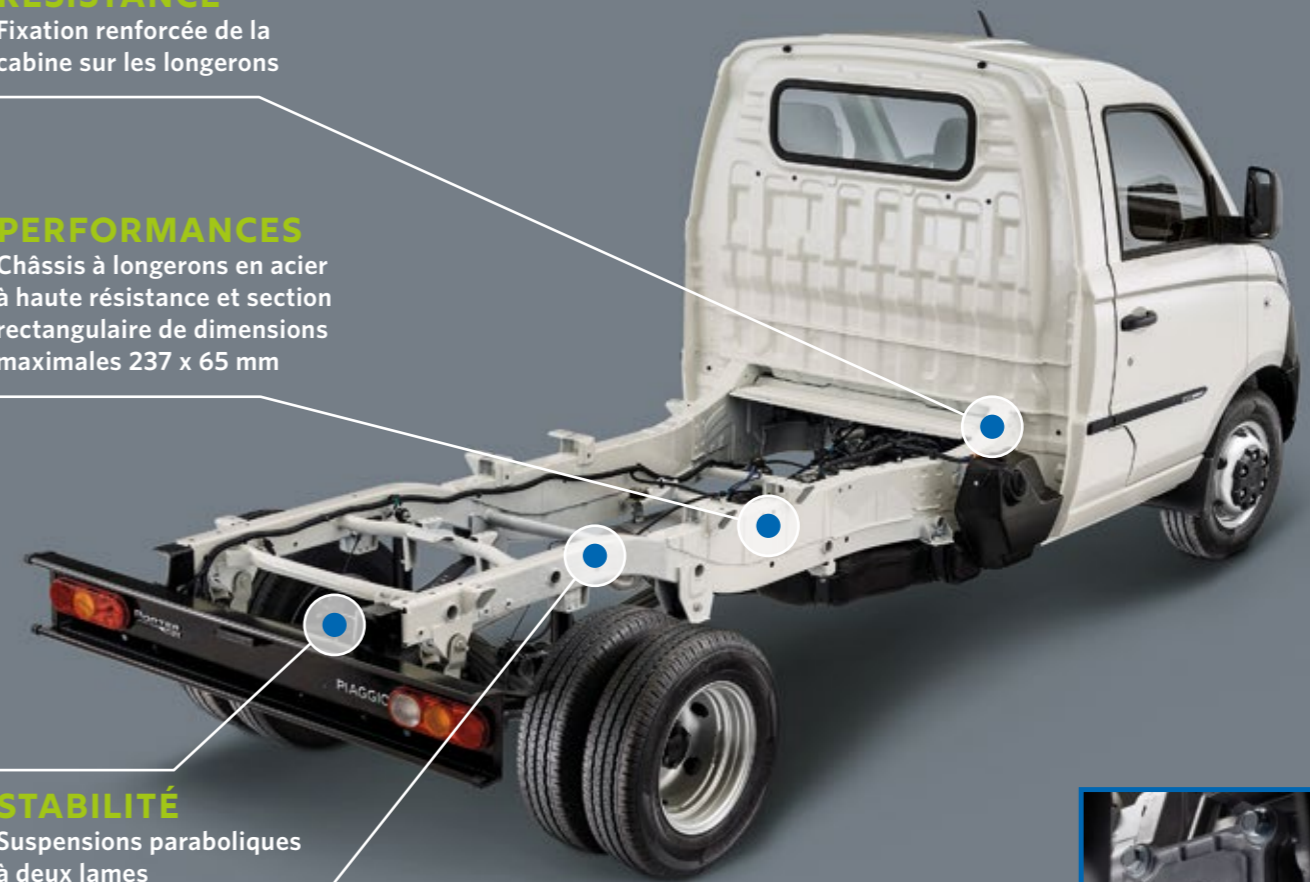

STABILITÉ

Suspensions paraboliques à deux lames

FLEXIBILITÉ

4 châssis pour un fort potentiel d'équipement

PUISSANCE

Prédisposition de prise de force tant au niveau du moteur que de la boîte de vitesses, en mesure de prélever jusqu'à 16 kW. La prise de force sur la boîte est en outre disponible en accessoire.

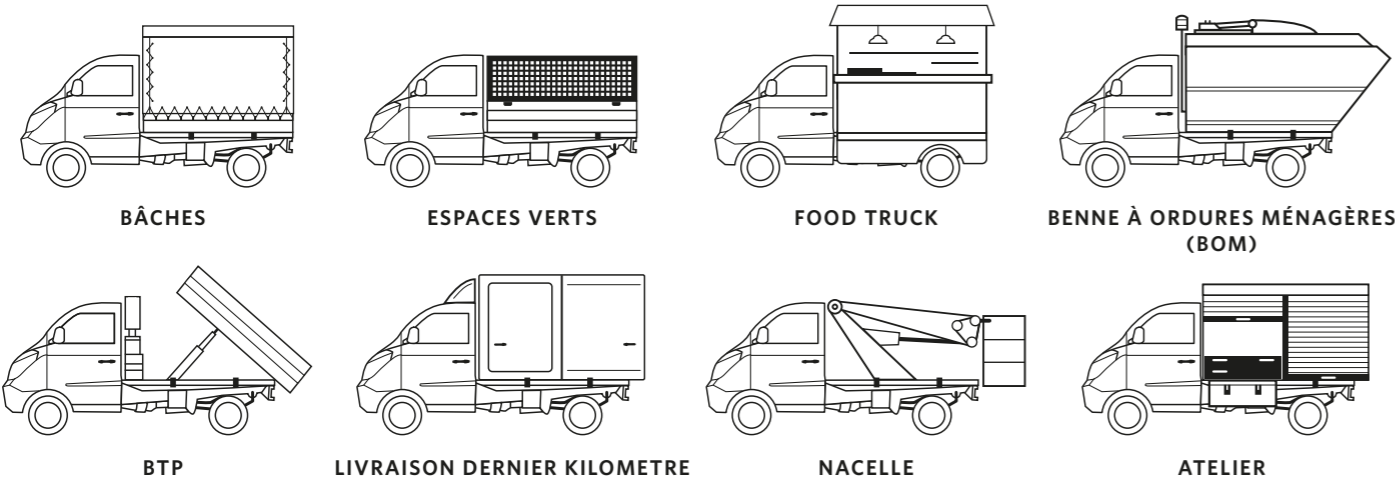

CHÂSSIS

Avec le Porter NP6 Châssis il est possible d'obtenir des **transformations** aux performances similaires à celles normalement montées sur les véhicules de dimensions supérieures mais pour des **encombres résolument plus limités**.

ESSENCE + GPL

CHAMP D'ACTION	VERSION ROUES SIMPLES			
	SHORT RANGE	LONG RANGE	SHORT RANGE	LONG RANGE
EMPATTEMENT (mm)	2.650		3.070	
DIMENSIONS (long. x larg. x h.) (mm)	4.085 x 1.640 x 1.840		4.505 x 1.640 x 1.840	
PTAC (kg)	2.260		2.260	2.400
CHARGE AU CHÂSSIS (kg)	1.215	1.190	1.155	1.275

CHAMP D'ACTION	VERSION ROUES JUMELÉES			
	SHORT RANGE	LONG RANGE	SHORT RANGE	LONG RANGE
EMPATTEMENT (mm)	3.000		3.250	
DIMENSIONS (long. x larg. x h.) (mm)	4.435 x 1.714 x 1.840		4.685 x 1.714 x 1.840	
PTAC (kg)	2.520	2.800	2.520	2.800
CHARGE AU CHÂSSIS (kg)	1.360	1.610	1.345	1.595

ESSENCE + MÉTHANE

CHAMP D'ACTION	VERSION ROUES SIMPLES			
	SHORT RANGE	LONG RANGE	SHORT RANGE	LONG RANGE
EMPATTEMENT (mm)	2.650		3.070	
DIMENSIONS (long. x larg. x h.) (mm)	4.085 x 1.640 x 1.840		4.505 x 1.640 x 1.840	
PTAC (kg)	2.260		2.260	2.400
CHARGE AU CHÂSSIS (kg)	1.195	1.130	1.135	1.215

CHAMP D'ACTION	VERSION ROUES JUMELÉES			
	SHORT RANGE	LONG RANGE	SHORT RANGE	LONG RANGE
EMPATTEMENT (mm)	3.000		3.250	
DIMENSIONS (long. x larg. x h.) (mm)	4.435 x 1.714 x 1.840		4.685 x 1.714 x 1.840	
PTAC (kg)	2.520	2.800	2.520	2.800
CHARGE AU CHÂSSIS (kg)	1.300	1.500	1.285	1.485

FONCTIONNALITÉS À LA CONDUITE : ACCESSOIRES



HOUSSES DE SIÈGE

REVÊTEMENTS POUR GARANTIR LE NIVEAU MAXIMUM
DE CONFORT ET DE RÉSISTANCE



TAPIS CAOUTCHOUC



SAC DE SERVICE

TOUT EST EN ORDRE ET PRÊT À L'EMPLOI
DANS LE GRAND SAC SITUÉ SUR
LE SIÈGE PASSAGER



MARCHE-PIED ACCÈS CABINE

IDÉAL POUR ARRÊTS FRÉQUENTS



MARCHE-PIED MONTÉE BENNE

POUR UNE MONTÉE AISÉE SUR LA
PLATE-FORME DE CHARGEMENT



PORTE-ÉCHELLE ARRIÈRE

POUR LA FIXATION SÉCURISÉE
DES CHARGES LONGUES



GRILLE DE PROTECTION CABINE ET ACCESSOIRES (1)

POUR AUGMENTER
LA PROTECTION DE
LA CABINE ET FIXER
LES CHARGES ET LES
OUTILS



BOÎTE À OUTILS LATÉRALE

BOÎTE PRATIQUE D'UNE CAPACITÉ DE 24 L
AVEC CLÉ DE SÉCURITÉ



CROCHET D'ATTELAGE

POUR AUGMENTER LES POSSIBILITÉS
DE CHARGEMENT

(1) Le protège-cabine est standard sur la version benne basculante



PORTER
PIAGGIO NP6

NAISSANCE DU CITY TRUCK





POURQUOI CHOISIR LES PIÈCES DÉTACHÉES D'ORIGINE PIAGGIO?

POUR LES PERFORMANCES

Pour protéger et conserver les prestations et la valeur du véhicule dans le temps, tout en optimisant la sécurité et les performances.

POUR LA QUALITÉ

Les composants d'origine sont conformes aux normes de qualité Piaggio et garantissent l'efficacité et la sécurité au travail.

POUR LA LOGISTIQUE

Livraison en 24 heures des pièces détachées susceptibles de provoquer l'arrêt du véhicule. Système de suivi du magasin Piaggio au centre de destination.

Visibilité du stock virtuel de pièces détachées du réseau Piaggio Véhicules Utilitaires.

POUR L'EFFICACITÉ

Notre réseau est équipé d'outils électroniques et techniques de dernière génération, qui permettent, sur place ou à distance, de rester attentif au client.

POUR LA COMPÉTITIVITÉ

Piaggio Véhicules Utilitaires offre une gamme de pièces détachées à prix compétitif par rapport aux autres marques.

**PARCE QUE LA QUALITÉ
ET LA SÉCURITÉ PIAGGIO
SONT LES ALLIÉS
DE VOTRE ACTIVITÉ
PROFESSIONNELLE.**

00800-81829800

CUSTOMER CARE

Customer Care Piaggio Véhicules Utilitaires: un service dédié pour connaître vos besoins et nous faire part de vos impressions.

0805-540654

SERVICE DE DÉPANNAGE

Service de dépannage Piaggio Véhicules Utilitaires: un service à disposition 24h/24 en cas de besoin.

PIAGGIO FINANCIAL SERVICES®

Aujourd'hui, travailler avec un véhicule utilitaire Piaggio est encore plus facile grâce à Piaggio Financial Services, la nouvelle plate-forme du Groupe Piaggio dédiée aux solutions financières les plus innovantes.

www.piaggiofinancialservices.com

La société se réserve le droit d'apporter des modifications techniques et esthétiques à tout moment. Les pièces détachées d'origine Piaggio offrent un label de qualité et permettent de conserver les performances du véhicule.



commercial.piaggio.com

La marque **PORTER** appartient à Piaggio & C Spa

CACHET DISTRIBUTEUR

COMPANY WITH
QUALITY SYSTEM
CERTIFIED BY DNV
= ISO 9001 =

COMPANY WITH
ENVIRONMENTAL SYSTEM
CERTIFIED BY DNV
= ISO 14001 =

COMPANY WITH
SAFETY SYSTEM
CERTIFIED BY DNV
= OHSAS 18001 =

2 ANS
de garantie

2 ANS
de service dépannage

Aux conditions décrites dans les brochures d'information

PORTER

PIAGGIO NP6



commercial.piaggio.com